

ファイナイト(Finite)のエLEMENTは1700以上の 他社製品と互換性があります!!

Par-Fit Conversion Elements パーフィット 置き換え可能 ELEMENT



製品特徴

- 1) 特殊な製法(ユニキャスト構造)によるELEMENT
- 2) 圧倒的なフィルター性能
- 3) 他社製品に互換性 (1700以上)
- 4) ELEMENTビジネスが中心
- 5) 長寿命でコスト削減提案が可

ELEMENTタイプ

10種類以上のELEMENTタイプと8種類のグレードにより、99.999%での濾過効率を提供致します。これらはその一部です。

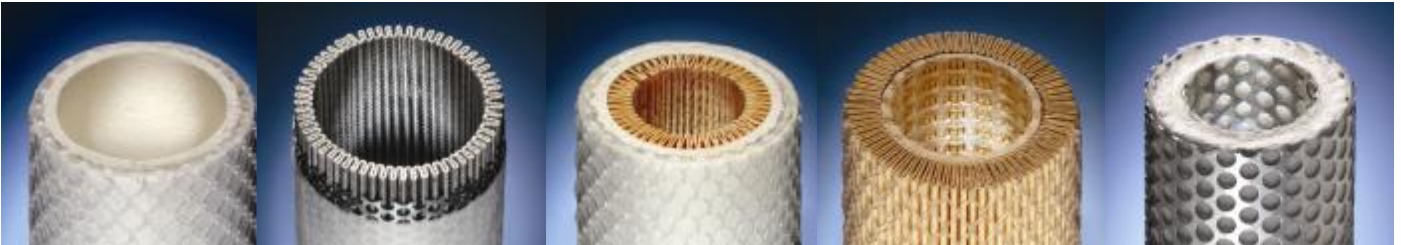

ELEMENTグレード

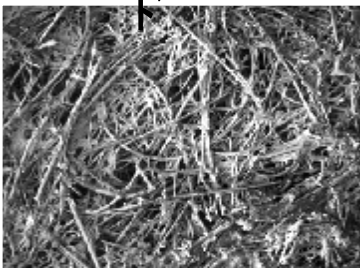

Grade 4

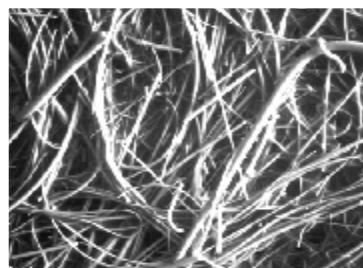

Grade 6

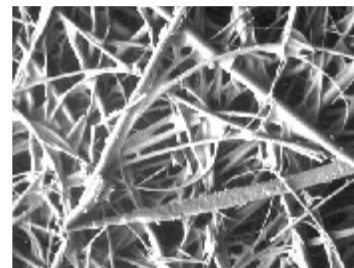

Grade 10



ENGINEERING YOUR SUCCESS.

内部構造（フィルタリングの仕組み）

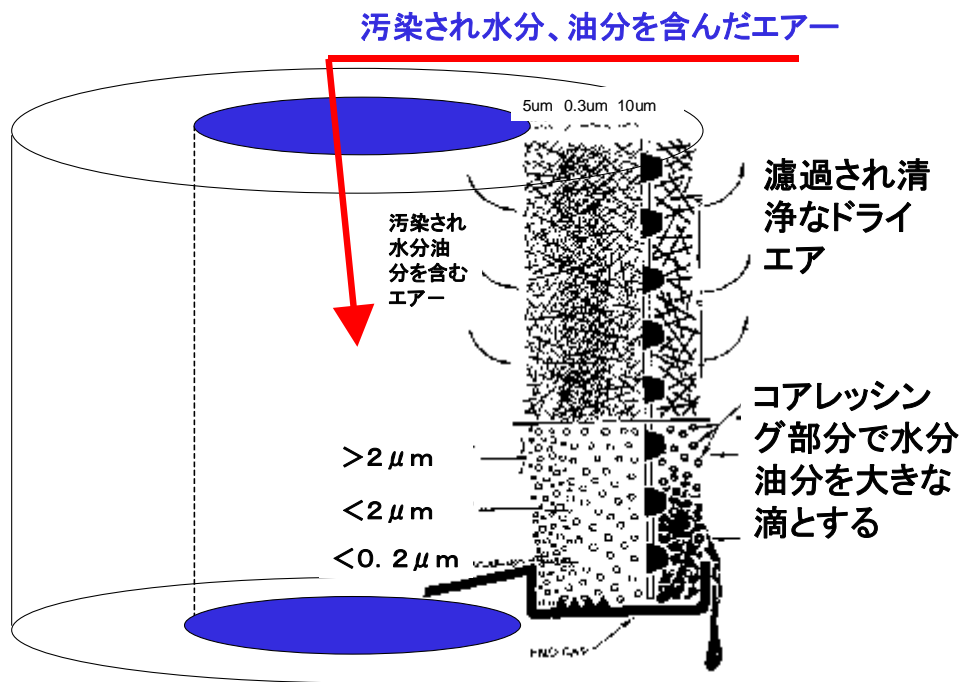

内部構造（ユニキャスト構造）

黄色いところが水分、油分を取り除くのに使用された部分（目詰まりした部分）
 白いところが未使用の部分で、他社製は未使用部分を多く残したまま寿命となる

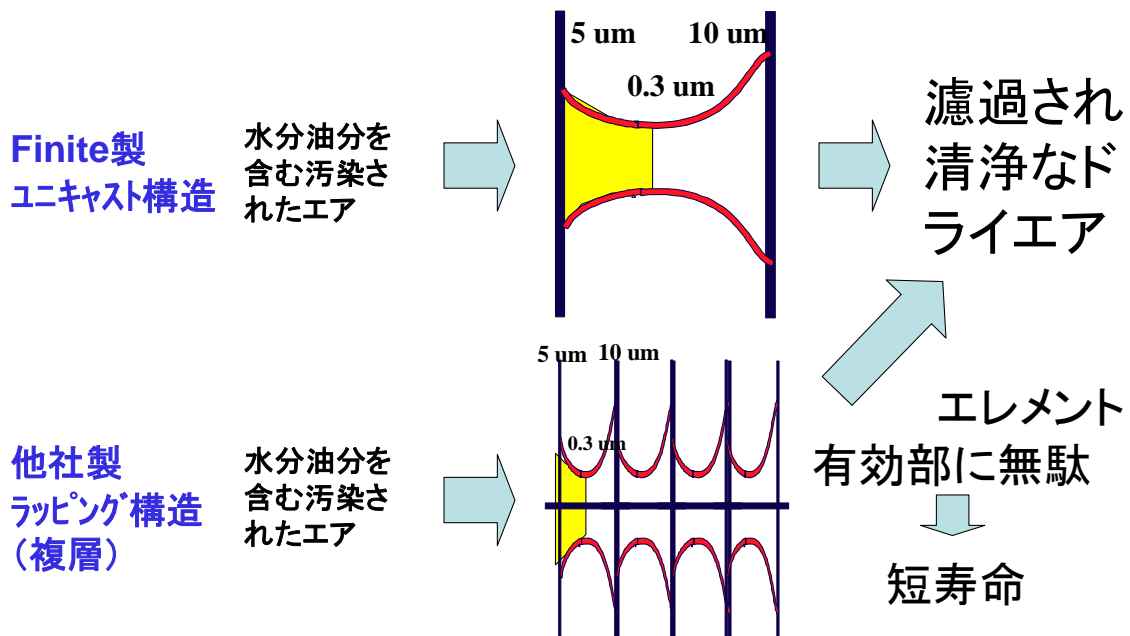

ENGINEERING YOUR SUCCESS.

Parker Hydraulic filter Product News Parker 油圧フィルター 製品ニュース

Vol. 1 2009/5

Parkerの高性能, 低価格 低圧フィルター

	T社モデル番号	Parkerモデル番号
タンクトップフィルター 	TRF-06-20U-V	TTF-06-20-10
	TRF-08-20U-V	TTF-08-20-10
	TRF-10-20U-V	TTF-10-20-10
	TRF-12-20U-V	TTF-12-20-10
	TRF-06-40U-V	TTF-06-35-10
	TRF-08-40U-V	TTF-08-35-10
	TRF-10-40U-V	TTF-10-35-10
	TRF-12-40U-V	TTF-12-35-10
サクションエレメント 	SFT-04-150	SE75111110
	SFT-06-150	SE75221110
	SFT-08-150	SE75231210
	SFT-10-150	SE75351210
	SFT-12-150	SE75351310
	SFT-16-150	SE75461210
	SFT-20-150	SE75471310
	SFT-24-150	SE75481410
キャニスター 	LND-06-10U CF-06-10U	12AT10BN25BBN
	LN-10-10U	50AT210BN25DDN



パーカーハネフィン日本株式会社
 モーション事業部
 〒251-0042
 神奈川県藤沢市辻堂新町4-2-1
 TEL : 0466-35-3050
 FAX : 0466-35-2019

Parker Hydraulic filter Product News Parker 油圧フィルター 製品ニュース

Vol. 2 2009/5

モーション & コントロールのリーディング・カンパニー
Parkerから油圧フィルターのメンテナンス・コスト低減の提案

高性能, 低価格 互換エレメント Par-Fit



	P社エレメント番号	Parker Par-Fit
低圧フィルター 	HC8300FKP16H	PR3455Q
	HC8300FKN16H	PR2798Q
	HC8300FKS16H	PR3456Q
	HC8300FKP39H	932872Q
	HC8300FKN39H	932873Q
	HC8300FKS39H	932874Q
	HC8314FKP16H	937167Q
	HC8314FKN16H	937165Q
	HC8314FKS16H	937169Q
	HC8314FKP39H	937168Q
	HC8314FKN39H	937166Q
	HC8314FKS39H	937170Q
	高圧フィルター 	HC9600FKP8H
HC9600FKN8H		926843Q
HC9600FKS8H		PR3438Q
HC9600FKP16H		926699Q
HC9600FKN16H		926890Q
HC9600FKS16H		930164Q
HC9020FKP4H		925582Q
HC9020FKN4H		933239Q
HC9020FKS4H		925580Q
HC9020FKP8H		925602Q
HC9020FKN8H		933246Q
HC9020FKS8H		925600Q



パーカーハネフィン日本株式会社
モーション事業部
〒251-0042
神奈川県藤沢市辻堂新町4-2-1
TEL : 0466-35-3050
FAX : 0466-35-2019

Suction Elements

仕様



材質：
 ステンレスろ材, 30%ガラス入りナイロン・ヘッド
 Zintecチューブ
 最高使用温度
 90
 ろ過粒度
 125 μm
 流量
 15 ~ 500 LPM
 バイパス・セット圧力
 0.017 Mpa
 ネジ・サイズ
 G1/2 ~ G3

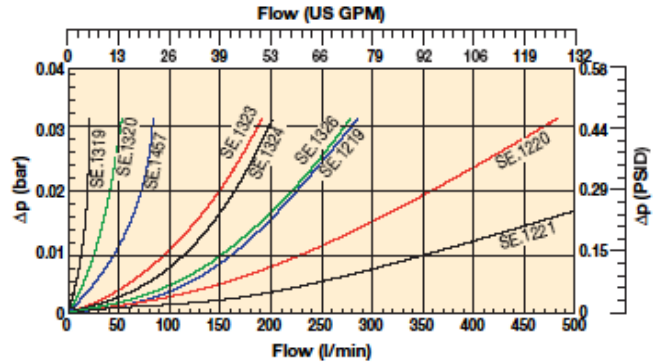

外形寸法/モデル番号

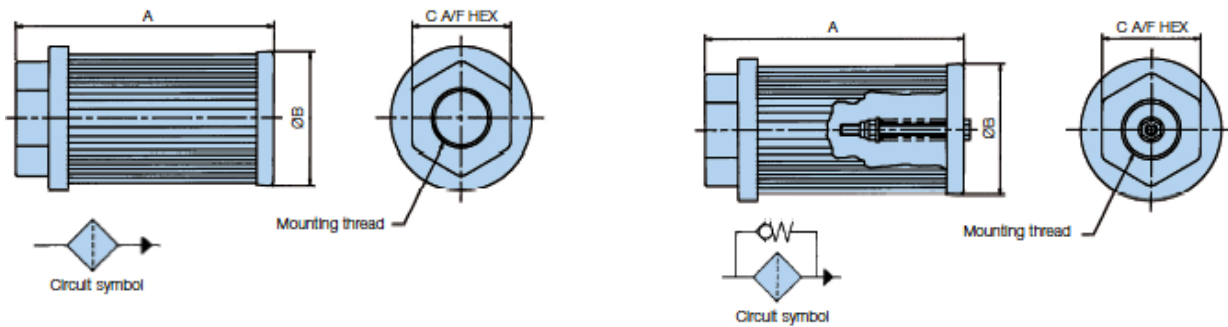

バイパスバルブなし

モデル番号	ショート番号	流量 LPM	ポート G	ろ過粒度	寸法 (mm)			重量 Kg
					A	B	C	
SE75111110	SE . 1319	15	1/2	125	105.5	46	36	0.08
SE75221110	SE . 1320	25	3/4		109.5	64	46	0.15
SE75231210	SE . 1547	50	1		139.5	64	55	0.17
SE75351210	SE . 1323	95	1 1/2		140	86	65	0.28
SE75351310	SE . 1324	130	1 1/2		200	86	65	0.33
SE75361410	SE . 1326	180	2		260	86	75	0.4
SE75461210	SE . 1219	225	2		150	150	70	0.64
SE75471310	SE . 1220	350	2 1/2		212	150	90	0.72
SE75481410	SE . 1221	500	3		272	150	100	0.92

バイパスバルブ付

モデル番号	ショート番号	流量 LPM	ポート G	ろ過粒度	寸法 (mm)			重量 Kg	バイパス Mpa
					A	B	C		
SE75111111	SE . 5100	15	1/2	125	105.5	46	36	0.08	0.017
SE75221111	SE . 5101	25	3/4		109.5	64	46	0.15	
SE75231211	SE . 5102	50	1		139.5	64	55	0.17	
SE75351211	SE . 5103	95	1-1/2		140	86	65	0.28	
SE75351311	SE . 5104	130	1-1/2		200	86	65	0.33	
SE75361411	SE . 5105	180	2		260	86	75	0.4	
SE75461211	SE . 5106	225	2		150	150	70	0.64	
SE75471311	SE . 5107	350	2-1/2		212	150	90	0.72	
SE75481411	SE . 5108	500	3		272	150	100	0.92	



Diffusers

仕様



材質

Zintecボディ
30%ガラス入りナイロン・ヘッド
Zentecキャップ
エポキシ接着

最高使用温度

90

流量

50 ~ 454 LPM

ネジ・サイズ

G3/4 ~ G2

外形寸法/モデル番号

モデル番号	流量 LPM	ポート G	寸法 (mm)			重量 Kg
			A	B	C	
2201	140	1	127	86	55	0.42
2202	227	1-1/2	178	86	65	0.56
2210	100	3/4	120	62	46	0.27
2203	454	2	242	86	75	0.69

